

# Produktdatenblatt

## BIOCAT LS 25-C

Artikel-Nr.: 12000323  
EAN/GTIN: 4260237110835  
Leckageschutz nach DIN 3553.



---

Der BIOCAT LS-C ist ein smartes Leckageschutzmodul nach DIN 3553. Es sorgt zusammen mit der Smart-Control-Funktion für mehr Sicherheit vor Wasserschäden im Haus. Das Leckagedetektorsystem basiert auf einer intelligenten Durchfluss- und Drucküberwachung und kann optional mit extern auslegbaren Bodensensoren ergänzt werden. Die Überwachung des Wasserverbrauchs und die Einstellung des Sicherheitsniveaus (Grenzwerte zur Leckageerkennung, Abwesenheitsmodus, etc.) erfolgt dabei einfach über eine Smartphone-App (verfügbar für iOS, Android und Huawei). Systembedingt ist ein vollständiger Schutz vor Leckagen grundsätzlich nicht möglich. Die Detektion von Kleinstleckagen ist immer abhängig von der jeweiligen Trinkwasserinstallation und in Rohleitungsabschnitten mit höheren Druckniveau (Warmwassersystem) eingeschränkt.

Die Leckageschutzfunktion ist optional mit bis zu 10 BIOCAT LSplus - Bodensensoren erweiterbar. An neuralgischen Punkten, wie Waschmaschine, Geschirrspüler oder unter Waschbeckenanschlüssen, kann damit austretendes Wasser sofort erkannt und das Schadensrisiko weiter reduziert werden.

Das BIOCAT LS 25-C wird montagefertig inkl. Bodenwassersensor LS plus-C geliefert.

Das Leckageschutzgerät ist zum Einbau in die Trinkwasserleitung von Ein- und Mehrfamilienhäuser geeignet.

Die Einbau- und Bedienungsanleitung sowie die technischen Daten sind bei der Auswahl des Produktes und beim Einbau und Betrieb unbedingt zu beachten. Das Gerät ist nicht geeignet für Anwendungen bei denen eine unterbrechungsfreie Wasserversorgung zwingend erforderlich ist.

DVGW Baumusterprüfzertifikat: DW-6350DM0639

Das DVGW Baumusterzertifikat bestätigt die technische und hygienische Eignung der Bauteile und Materialien zum Einsatz in Trinkwasserinstallationen gemäß Trinkwasserverordnung und den diesbezüglichen aktuellen Normen und Regelwerken.

## Technische Daten

### Auslegung für den Wohnbau \*

Maximalanzahl Wohneinheiten	3 WE
Maximalanzahl Personen	8
maximaler Tagesverbrauch	750 l / Tag
maximaler Jahresverbrauch	260 m <sup>3</sup> / Jahr

### Elektrischer Anschluss

Netzanschluss	230 V, 50 Hz, P+N+E
maximale Leistungsaufnahme	24 W
Leistungsaufnahme in Behandlung/Standby	2 W
Elektrische Schutzklasse	II
Schutzart	IP40
Netzstecker-Typ	CEE 7/16 Eurostecker

### Sanitärtechnische Daten

Anschlussdimension	DN25 - R 1"
Nenndurchfluss QN	3.000 l / h
Druckdifferenz $\Delta p$ bei QN	0,4 bar
Betriebsdruck	2 - 8 bar
Wassertemperatur Zulauf	max. 25 °C
Umgebungstemperatur	max. 25 °C
Volumenstromsensor Signalabgabe ab	0,8 l / min

### Technische Daten

Betriebsgewicht	3 kg
-----------------	------

## Einbaumaße

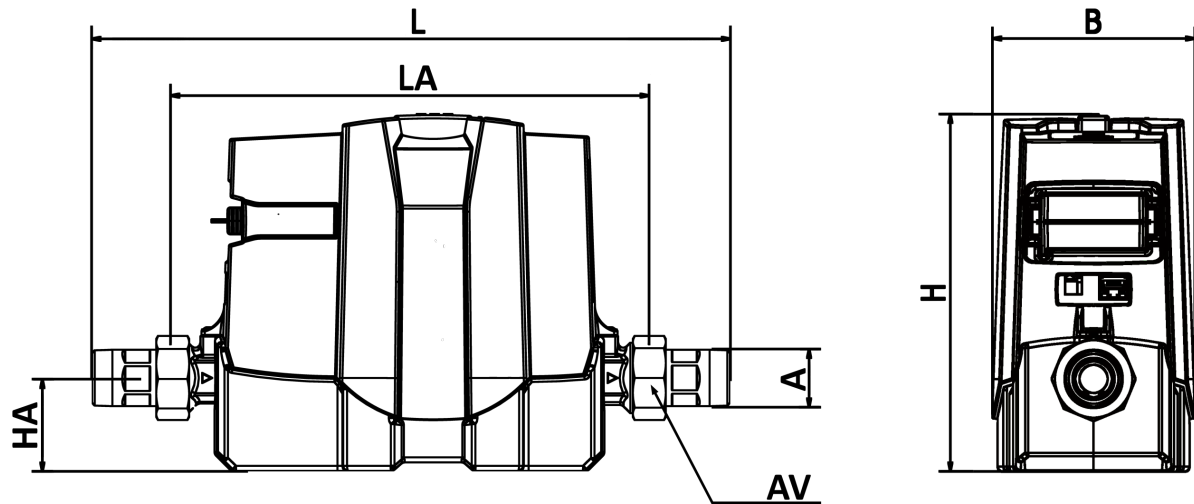

A	DN25 - R 1"
L	380 mm
H	215 mm
B	120 mm
LA	285 mm
HA	55 mm
AV	G 1 1/4"

## Lieferumfang

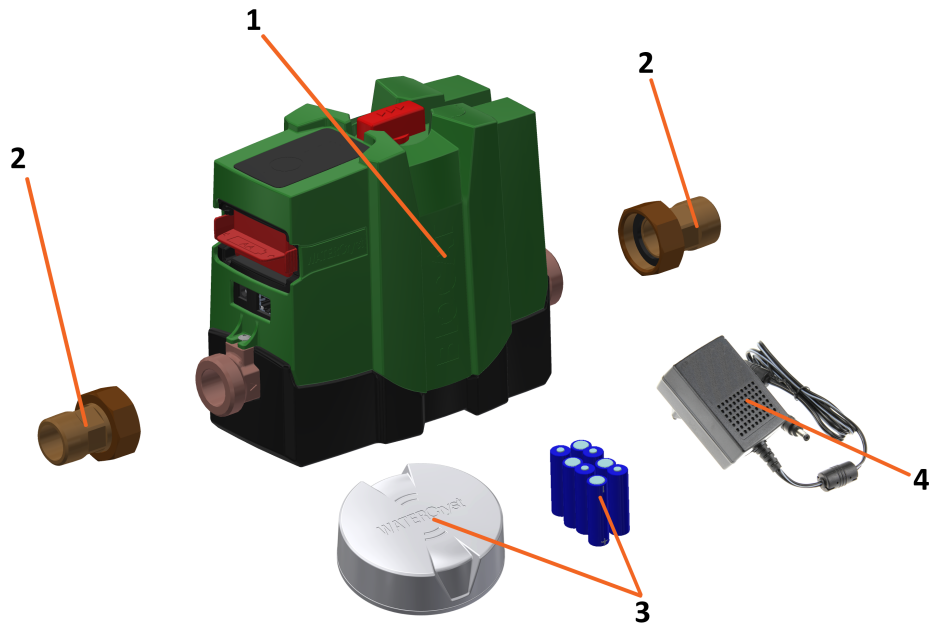

- 1 BIOCAT LS-C
- 2 Anschlussverschraubungen
- 3 Funk-Sensor inkl. AA-Batterien
- 4 Netzteil

## Einbauschema

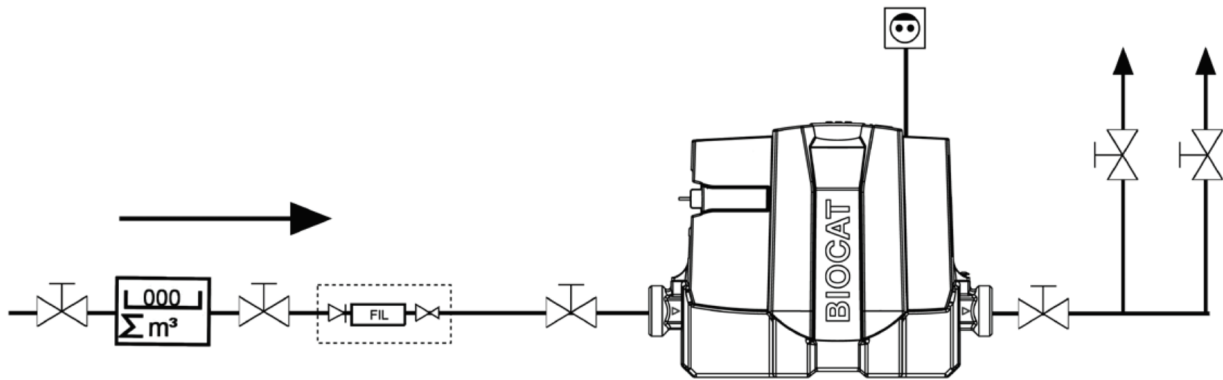

- 1 Wasserzähler
- 2 Filter & Druckregler
- 3 BIOCAT LS-C

## Logistik

Lagertemperatur max.: 30 °C

Lagertemperatur min.: 5 °C

Verpackungsanzahl pro Produkt: 1

Inhaltsmenge   Typ	Beschreibung	Maße			Volumen   Gewicht	
		Länge	Breite	Höhe		
1	Karton	340 mm	300 mm	155 mm	0,02 m <sup>3</sup>	4,7 kg

## Zubehör & Service

Preisgruppe

### Montagezubehör

---



12000282  
BIOCAT LSplus-C single

2



12000284  
BIOCAT LSplus-C duo

2



12000283  
Go-Online-Set

2